

لنت ترمزهای جلو (مدل TEVES) : بازکردن و نصب مجدد

۱. ابزار مخصوص

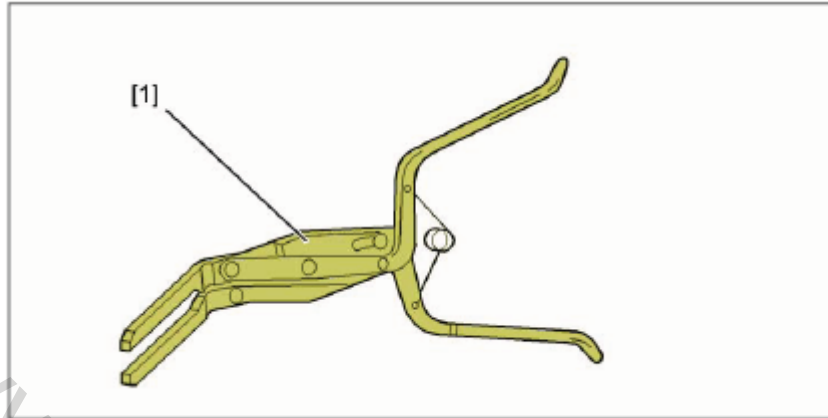

FACOM D60A : [1]

۲. بازکردن

پیچ های چرخ جلو را شل کنید.

بکمک جک خودرو را بالا برده و چرخ های خودرو را آزاد کنید.

- پیچ های چرخ جلو را باز کنید.
- چرخها را از محل خود بیرون بیاورید.

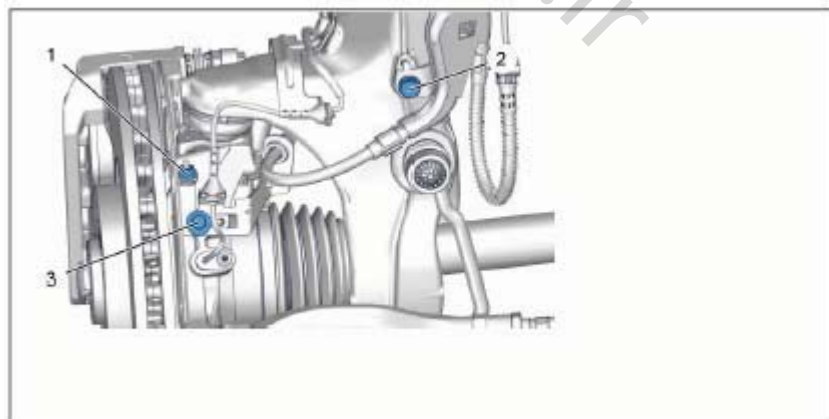

مهره ۱، پیچ ۲ و پیچ ۳ را باز کنید

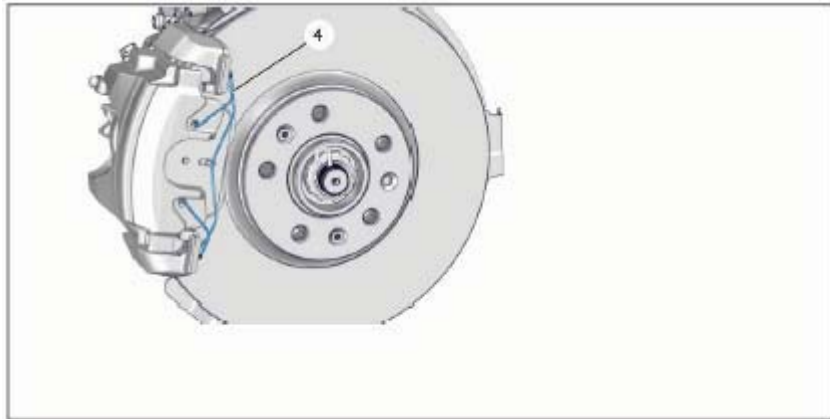

فنر (۴) را خارج کنید.

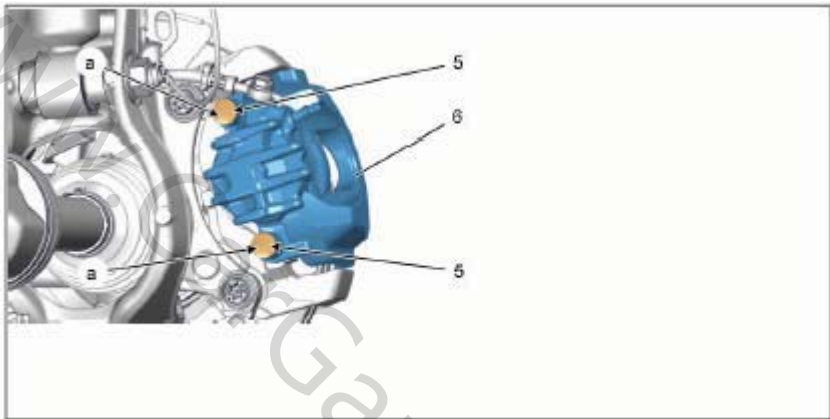

سوکت نشانگر میزان فرمایش لنت را جدا کنید.

- درپوش a را جدا کنید.

- پیچ (۵) را باز کنید.

توجه: در هنگام باز کردن اتصالات مواظب باشید که لوله های ترمز خم نشوند.

کالیپر ترمز را به یک سمت حرکت داده و نگه دارید.

لنت های ترمز را خارج کنید.

۳- تمیز کردن

توجه: جهت تمیز کردن مجموعه ترمز و لنتها از هوای فشرده استفاده نکنید.

۱,۳ - روش اول:

دیسک ترمز و کالیپر ترمز را با یک محلول توصیه شده تمیز کنید. چند لحظه منتظر بمانید تا خشک شود.

سپس با یک دستمال تمیز مجموعه دیسک و کالیپر را تمیز کنید.

۲,۳ - روش دوم :

از تجهیزات توصیه شده خودرو ساز جهت تمیز کردن استفاده نمایید.

۴- نصب مجدد:

به روش کنترل چشمی موارد ذیل را کنترل نمایید:

- وضعیت آب بندی رینگ پیستون کالیپر ترمز .
- وضعیت خار فنری رینگ آب بندی پیستون کالیپر ترمز .
- میزان سایش دیسک ترمز .

تمامی قطعات فرسوده را تعویض نمایید.

توجه: هرگونه چربی شامل روغن ، گریس و روانکار را از روی لنت پاک کنید.

پیستون کالیپر ترمز را به عقب فشار دهید. بکمک ابزار [۱] (از یک واسطه بین ابزار و سطح لنت ترمز جهت برگرداندن پیستون به محفظه اش استفاده نمایید).

سطح روغن ترمز را کنترل نمایید.

- لنت های ترمز را در محل خود قرار دهید.
- کالیپر ترمز(۶) را به محل خود برگردانید.
- پیچهای (۵) را با گشتاور $2.7 \pm 0.2 \text{ daNm}$ سفت کنید.
- در پوشها را در محل خود قرار دهید(a)
- فنر را نصب کنید.(4)

سوکت نشانگر فرمایش لنت را جا بزنید.

پیچ و مهره ها را سفت کنید

- پیچ (۳) را با گشتاور $1.2 \pm 0.1 \text{ daNm}$

- پیچ (۲) با گشتاور $2 \pm 0.51 \text{ daNm}$

- مهره (۱) با گشتاور $1.2 \pm 0.1 \text{ daNm}$
- چرخهای جلو را بر روی خودرو نصب کنید.
- پیچ چرخهای جلو را سفت کنید.
- خودرو را از روی جک پایین آورده تا چرخها بر روی زمین قرار بگیرند.

گشتاور پیچ چرخهای جلو:

- رینگ آلومینیومی: $9 \pm 1 \text{ daNm}$
- رینگ فولادی: $11 \pm 1 \text{ daNm}$

توجه: قبل از حرکت خودرو، در وضعیتی که موتور خودرو روشن است، چند مرتبه و بطور پیوسته پدال ترمز را فشار دهید. سطح روغن ترمز مخزن را کنترل نمایید. در صورت نیاز روغن به مخزن اضافه نمایید.

دیسک ترمز عقب (مدل Teves): باز کردن و نصب مجدد

توجه: به نکات ایمنی و تمیزی قطعات در هنگام کار بر روی سیستم ترمز توجه داشته باشید.

توجه: در صورتیکه خودرو بر روی جک قرار داده شده، در پوش مخزن روغن LDS را باز کنید. پس از پایان کار و آزاد شدن جک و قرار گرفتن خودرو بر روی زمین، در پوش را مجدداً ببندید.

۱. ابزار توصیه شده:

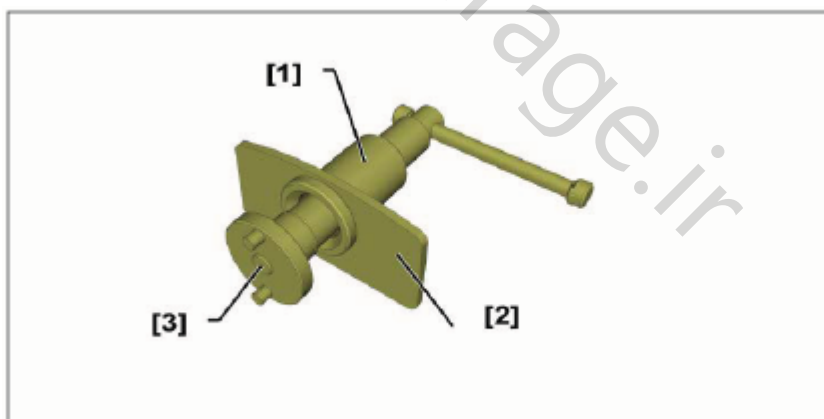

[۱] پیستون

[۲] صفحه فشاری

[۳] آداپتور

۲. بازکردن

اگر حجم روغن ترمز موجود در مخزن در وضعیت بیشترین (MAX) قرار دارد، فیلتر را جدا کرده و بکمک یک سرنگ تمیز مقداری از روغن مخزن را تخلیه نمایید.

ترمز دستی را آزاد کنید.

توجه: بعد از خاموش کردن خودرو، ۱۵ دقیقه صبر کنید و سپس باطری را قطع کنید تا واحد کنترل الکترونیکی فرصت جمعبندی و ذخیره اطلاعات را داشته باشد.

اتصال باطری را قطع کنید.

پیچ چرخهای عقب را شل کنید.

جک را در زیر خودرو قرار داده و چرخها را آزاد کنید.

- پیچ های چرخ را باز کنید.
- چرخ عقب را از محل خود خارج کنید.

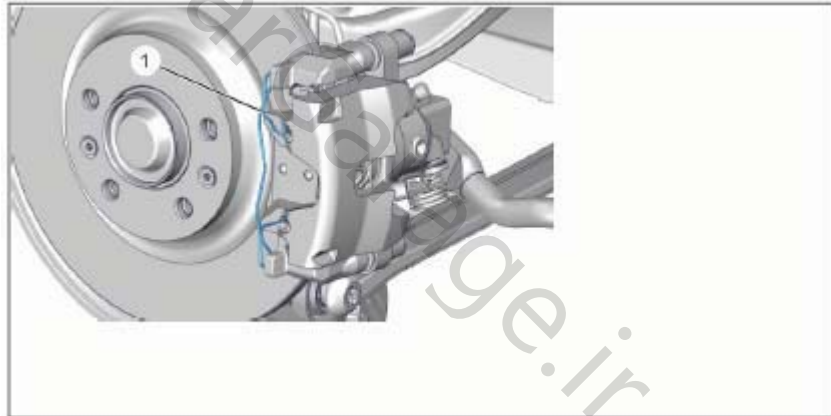

فنر (۱) را جدا کنید.

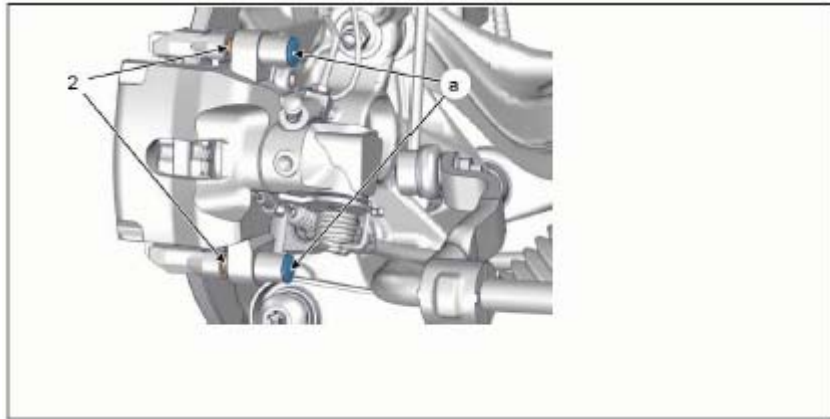

- در پوش (a) را باز کنید.
- پیچ (۲) را باز کنید.

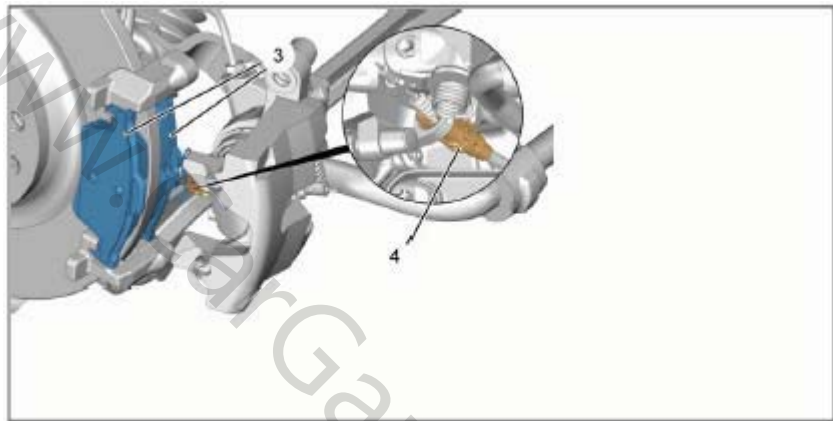

توجه: مواظب باشید راهنمای کابل ترمز دستی صدمه نبیند.

کالیپر ترمز را جابجا کنید.

لنت ها (۳) را خارج کنید.

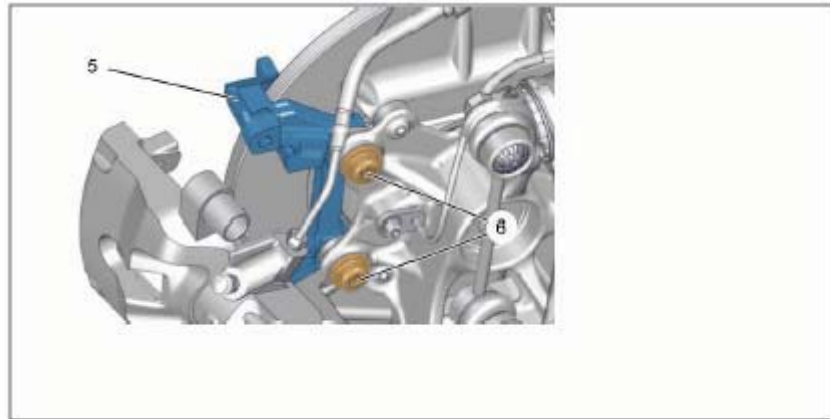

- پیچ (۶) را باز کنید.
- نگهدارنده کالیپر (۵) را آزاد کنید.

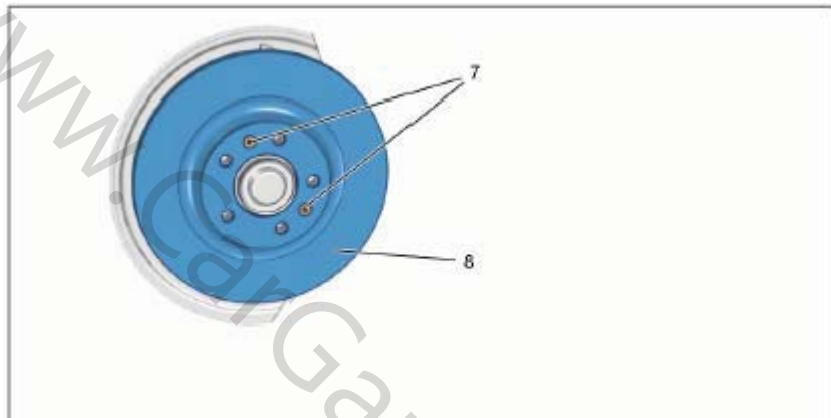

- پیچ های (۷) را باز کنید.
- دیسک ترمز را خارج کنید.

۳- تمیز کردن

توجه: از هوای فشرده جهت تمیز کردن سیستم ترمز استفاده نکنید.

۱،۳ - روش اول :

بکمک محلول تایید شده جهت شستشوی سیستم ترمز ، مجموعه را تمیز کنید .

چند لحظه صبر کنید تا قطعات خشک شوند.

سپس بکمک یک پارچه تمیز قطعات ذیل را پاک کنید :

- مجموعه دیسک

- و کالیپر

۲،۳: روش دوم

از تجهیزات توصیه شده سازنده استفاده شود.

۴- نصب مجدد

به روش چشمی موارد ذیل را کنترل نمایید :

- وضعیت آب بندی پیستون کالیپر ترمز

- وضعیت قرار گیری خار فنری رینگ آب بندی پیستون

- میزان سایش دیسک ترمز

قطعات فرسوده را تعویض نمایید

توجه: هرگونه آلودگی بر روی لنت شامل روغن، گریس را پاک کنید.

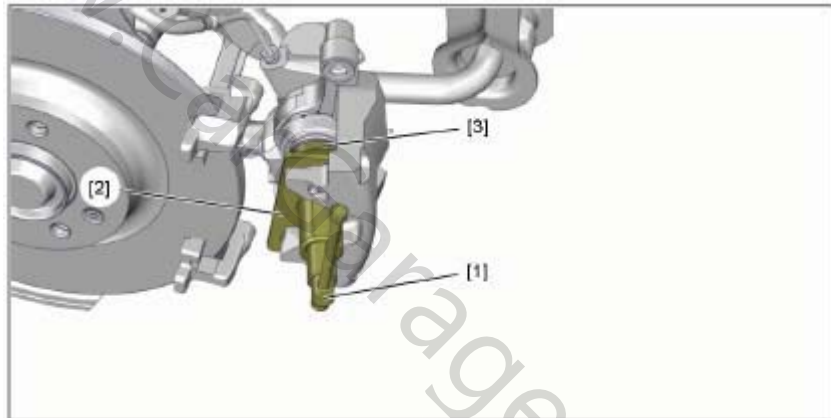

پیستون کالیپر ترمز را یکمک ابزار مخصوص مربوطه، به سمت عقب برانید.

سطح روغن ترمز مخزن را کنترل نمایید(تا سر ریز نشود).

توجه: در هر بار باز کردن مجموعه، پیچهای (۷) را تعویض نمایید.

- دیسک ترمز (۸) را نصب کنید.

- پیچهای (۷) را با گشتاور $1 \pm 0.2 \text{ daNm}$ سفت کنید.

توجه: پیچهای (۶) را در هر بار باز کردن مجموعه، تعویض نمایید. همچنین دنده ها را تمیز کنید.

- نگهدارنده کالیپر (۵) را نصب کنید.

- پیچهای (۶) را با گشتاور $10.8 \pm 0.1 \text{ daNm}$ سفت کنید.

- لنتهای ترمز(۳) را نصب کنید.

- کالیپر ترمز را نصب کنید.

- پیچهای (۲) را با گشتاور $2.8 \pm 0.2 \text{ daNm}$ سفت کنید.

توجه: کنترل نمایید راهنمای ترمز دستی (۴) بطور صحیح در محفظه مربوطه و همچنین کالیپر ترمز قرار گیرد.

- درپوش (a) را نصب کنید.

- فنر (۱) را نصب کنید.

- چرخ عقب را در محل خود قرار دهید.

- پیچ چرخ را با گشتاور تعریف شده سفت کنید.

اتصال باطری را وصل کنید.

توجه: قبل از حرکت خودرو، در حالیکه موتور خودرو روشن است، چندین بار، به آرامی و پی در پی، پدال ترمز را فشار دهید.

سطح روغن مخزن ذخیره روغن ترمز را کنترل نمایید و در صورت نیاز به میزان لازم تا رسیدن به سطح بیشترین مقدار مجاز (MAX) آنرا پر کنید.

ترمز دستی الکتریکی را فعال کنید.

وضعیت چرخها را کنترل نمایید.

خودرو را از روی جک پایین آورده تا چرخها بر روی زمین قرار گیرند.

پیچ چرخها را با گشتاور مناسب مطابق ذیل سفت کنید:

- چرخهای آلومینیومی : $9 \pm 0.9 \text{ daNm}$

- چرخهای فولادی : $11 \pm 1.1 \text{ daNm}$